



OHAUS Série RH

Balance commerciale suspendue



RH : élancée, robuste, mobile - pratique !

La balance qui s'adapte à chacun de vos besoins commerciaux

Si vous cherchez une balance solide et peu encombrante pouvant résister au soleil et à l'humidité, dont les câbles sont cachés et protégés et qui soit conviviale, ne cherchez pas plus loin : il vous faut la balance suspendue RH !

La RH est ergonomique : un boîtier épuré mais robuste qui empêche les infiltrations d'eau, un écran au contraste élevé et une grande facilité de personnalisation et d'utilisation. De plus, sa batterie rechargeable permet de l'utiliser n'importe où et le fait qu'elle soit suspendue permet de gagner de la place.

Avec tout un lot de fonctions additionnelles telles que des tickets personnalisables et l'impression de rapports de transaction, la RH n'est pas qu'une balance ; c'est une solution commerciale complète.

Caractéristiques de base :

- **Conception ergonomique** - utilisation et affichage conviviaux
- **Construction robuste** - boîtier solide, épuré et étanche avec câbles cachés
- **Impression performante** - impression rapide et chargement efficace du papier
- **Grand écran** - lecture facile, écran au contraste élevé proposant une ligne alphanumérique supplémentaire
- **Batterie rechargeable** - idéale pour une utilisation mobile sans câbles ni branchement sur secteur

OHAUS RH Series Balance commerciale

RH – Principaux avantages

Protection & propreté complètes - Un boîtier robuste et épuré permet à l'eau de s'écouler, les câbles et les connexions à l'interface étant cachés et protégés, et le clavier peut être facilement nettoyé, respectant ainsi l'hygiène de la balance et maintenant votre point de vente propre.

Fiabilité et longévité - Impression longue durée, technologie de pesée de précision et structure interne en acier inoxydable, utilisation fiable et de longue durée garantie.

Service client rapide - Des services tels que le changement de papier ultra rapide, l'utilisation intuitive de la balance grâce au clavier rapide, l'impression rapide, la possibilité de mise en réseau et l'affichage rétroéclairé lumineux assurent au client un service rapide.

Mobilité - La batterie rechargeable permet une utilisation sans alimentation électrique et en cas de courant électrique instable.

Gestion commerciale - Connectable à un PC pour une définition et une mise à jour simples des informations produit (PLU, familles de produits...), pour effectuer des sauvegardes et générer des rapports afin de gérer les affaires au quotidien.



Câblage efficace et protection complète

- Boîtier conçu spécialement pour un environnement humide - l'eau s'écoule à l'extérieur de la balance
- Tous les câbles, prises et interfaces sont entièrement cachés sous le carter supérieur et à l'intérieur de la colonne
- Joint en caoutchouc pour une étanchéité accrue

Communication avancée

- Communication facile avec le PC
- Fonction vente accompagnée : servez vos clients sur toutes les balances simultanément
- Deux ports RS 232
- Connexion Ethernet : jusqu'à 4 balances peuvent être reliées en réseau
- Rapports multiples
- Facilité de gestion des PLU et de mise à jour des prix

Chargement frontal rapide du papier ; impression rapide

- Changement rapide du papier, fenêtre de l'imprimante transparente
- Impression claire et rapide à 50 mm/s
- Impression de rapports multiples - être organisé, améliorer l'efficacité de la gestion des données
- Logo sur le ticket - soutien des activités promotionnelles

Commerce mobile

- Batterie rechargeable interne
- Remplacement facile de la batterie
- Idéal lorsqu'il n'est pas possible de la brancher sur secteur ou quand l'alimentation électrique est instable

Ecran à fort contraste

- Grand écran LCD au contraste élevé – rétroéclairage réglable pour les écrans du client et de l'utilisateur
- Indicateurs multiples à l'écran : tare, état de la batterie, PLU, prix fixe, fonction 100 g, état du réseau, vente en gros
- Ligne alphanumérique supplémentaire dans la langue locale

Conception ergonomique du clavier

- Forme ergonomique
- Touches tactiles
- Faciles à nettoyer
- Carte PLU facile à personnaliser et à remplacer

Espace publicitaire

Le panneau magnétique à destination du client vous permet de :

- Communiquer au sujet des offres spéciales
- Bénéficier des opportunités de vente croisée, par exemple en affichant des recettes
- Egayer votre point de vente



RH - Caractéristiques et fonctions particulières

Application	Avantage
Saisie des données	Saisie manuelle directe du prix ou rappel simple du PLU
Touches prédéfinies	Jusqu'à 60 PLU pré-enregistrés sur 30 touches, une mémoire de 1000 PLU, 20 familles de produits, une carte PLU personnalisable
Impression	Tickets personnalisés avec logo, messages de bienvenue et nom du vendeur, impression rapide (50 mm/s)
Rapports multiples	Imprimez des rapports (de vente, de PLU, de famille, de vendeur, journaliers et hebdomadaires...) complets.
Langue locale	Paramètres du menu en 10 langues européennes
Grande simplicité d'utilisation	<ul style="list-style-type: none">• Transactions à paiements multiples : permettent à huit vendeurs au maximum de travailler sur une seule balance• Tarages automatiques ou manuels• Réglage du prix aux 100 g pour une tarification facile des articles coûteux• Remise en % ou en valeur absolue par une simple pression sur une touche• Fonction vente en gros permettant de saisir des valeurs plus importantes que la capacité maximale de la balance
Ecran	Ecrans LCD rétro-éclairés à fort contraste pour l'utilisateur et le client, ligne alphanumérique supplémentaire en langue locale
Vente accompagnée	Jusqu'à 4 balances peuvent être reliées grâce à une connexion réseau en Ethernet ; servez vos clients sur toutes les balances simultanément
Fonction caisse enregistreuse	Gestion du PLU, des promotions, de différentes méthodes de paiement
Logiciel PC	Gestion facile des données - saisie aisée des données, sauvegarde simplifiée

RH - Une solution complète qui garantit la satisfaction du client pour longtemps

La balance suspendue RH a été conçue en étroite collaboration avec les utilisateurs pour répondre précisément aux besoins du marché.

En achetant une RH, vous n'enregistrerez pas que les bénéfices en termes de gain de place d'une balance suspendue, vous améliorerez également votre efficacité grâce à son utilisation simple et sa palette de fonctions étendue que l'on ne trouve généralement que sur les balances haut de gamme. De plus, son boîtier et ses éléments de conception robustes comme le câblage confiné et la protection étanche garantissent la longévité et la satisfaction à long terme. En résumé, la RH propose une solution parfaite pour une large gamme de besoins, dans une grande variété de secteurs de distribution, tout en maintenant un niveau de prix compétitif.



OHAUS RH Series *Balance commerciale suspendue*

Spécifications générales

Modes d'application	Saisie des données, présentation du ticket, effacement des données, paramètre d'utilisation, mode de service, impression de rapport, communication, gestion de mots de passe
Caractéristiques	Saisie directe du prix, modification du PLU et changements de prix conviviaux, librairie de PLU, réglages automatiques et manuels du tarage, promotions et remises par jour et date, 8 vendeurs actifs, impression de ticket, édition de rapports, mise en réseau avec vente accompagnée, connectivité Ethernet, logiciel PC, 10 langues européennes, 3 réglages de mots de passe de sécurité

Spécifications

Modèle	RH 12S	RH 15S
Portée x précision d'affichage	12 kg x 2 g	15 kg x 5 g
Construction	Structure interne en acier inoxydable, boîtier en polymère de haute qualité	
Ecran	Ecrans LCD à rétro-éclairage réglable pour les clients et l'utilisateur Affichage de pesée : 6 chiffres Affichage du prix au kg : 6 chiffres Affichage du prix à payer : 7 chiffres 12 caractères alphanumériques	
Indicateurs à l'écran	Tare, état de la batterie, PLU, prix fixe, fonction 100 g, état du réseau, vente en gros	
Clavier	50 touches dont 30 prédéfinies et la possibilité de prédéfinir 60 PLU, résiste à l'humidité	
Poids net	10 kg	
Température de service	de -10 °C à +40 °C	
Taille du plateau (L x l x H)	385 x 275 x 50 mm	
Alimentation	100 - 240 V, 50 Hz Batterie rechargeable	
Dimensions de la balance (L x l x P)	469 x 290 x 162 mm	

Spécifications pouvant être modifiées sans préavis

Dimensions

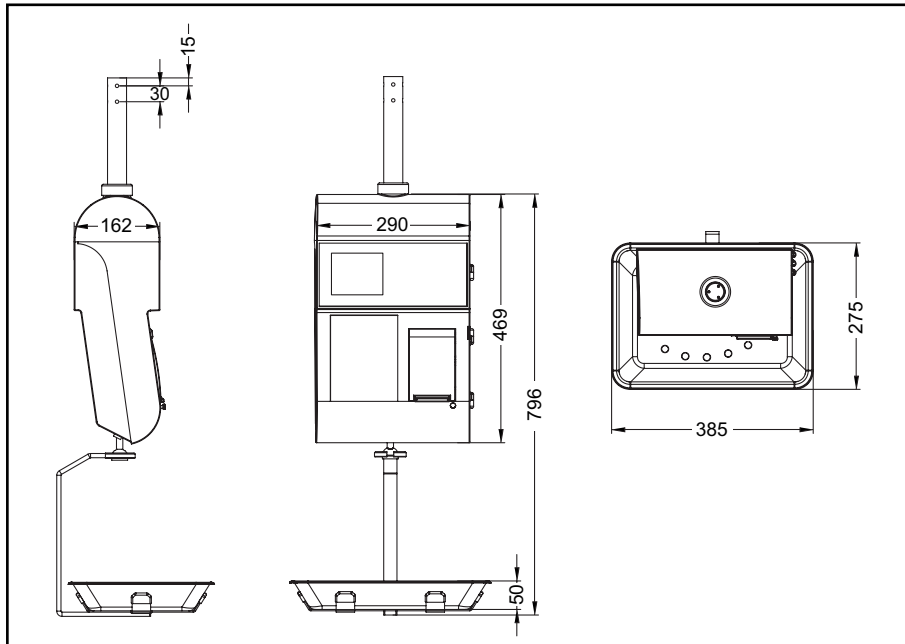

Accessoires

- Batterie rechargeable (nécessite une licence)
- Kit d'adaptateur rectangulaire
- Kit d'adaptateur rond
- Plateau en acier inoxydable

www.ohaus.com

* ISO 9001:2008
Système de gestion de la qualité déposé

80774498 © Copyright Ohaus Corporation

